

**Департамент образования Вологодской области
Бюджетное профессиональное образовательное учреждение
Вологодской области
«ВОЛОГОДСКИЙ СТРОИТЕЛЬНЫЙ КОЛЛЕДЖ»**

РАССМОТРЕН

на заседании предметной цикловой комиссии
общепрофессиональных, специальных
дисциплин и дипломного проектирования
Председатель ПЦК Богданова А.В.

УТВЕРЖДЕНО

приказом директора БПОУ ВО
«Вологодский строительный колледж»
№ 255-УД от « 20» июня 2017г.

Протокол №11 «13» июня 2017г.

**Комплект контрольно-оценочных средств по учебной дисциплине
ОП.12. Архитектура зданий**

43.02.08. Сервис домашнего и коммунального хозяйства

Разработчик (-и):
Мирошниченко Е.А.

Содержание

- 1. ПАСПОРТ КОМПЛЕКТА КОНТРОЛЬНО-ОЦЕНОЧНЫХ СРЕДСТВ**
- 2. РЕЗУЛЬТАТЫ ОСВОЕНИЯ УЧЕБНОЙ ДИСЦИПЛИНЫ, ПОДЛЕЖАЩИЕ ПРОВЕРКЕ**
- 3. ОЦЕНКА ОСВОЕНИЯ УЧЕБНОЙ ДИСЦИПЛИНЫ**
 - 3.1. ФОРМЫ И МЕТОДЫ ОЦЕНИВАНИЯ**
 - 3.2. МАТЕРИАЛЫ ТЕКУЩЕГО КОНТРОЛЯ**
 - 3.3. ПЕРЕЧЕНЬ ПРАКТИЧЕСКИХ РАБОТ**
 - 3.4. ТЕМЫ И ФОРМЫ КОНТРОЛЯ САМОСТОЯТЕЛЬНОЙ РАБОТЫ**
 - 3.5. МАТЕРИАЛЫ ПРОМЕЖУТОЧНОЙ АТТЕСТАЦИИ**

1. ПАСПОРТ КОМПЛЕКТА КОНТРОЛЬНО-ОЦЕНОЧНЫХ СРЕДСТВ

КОС включают контрольные материалы для проведения текущего контроля и промежуточной аттестации в форме дифференцированного зачета

КОС разработаны на основании положений:

- основной профессиональной образовательной программы по специальности СПО 43.02.08.Сервис домашнего и коммунального хозяйства;
- программы учебной дисциплины ОП.12. Архитектура зданий

Используемые в КОС оценочные средства представлены в таблице.

Разделы (темы) дисциплины	Код контролируемой компетенции (или её части)	Оценочное средство	
		Текущий контроль	Промежуточный контроль
Тема 1. Введение. Общие сведения о зданиях и сооружениях.	ОК 1-9 ПК 4.1; 4.3	Практическая работа №1,2 Задания для выполнения самостоятельных работ Тест 1	
Тема 2. Конструктивные решения подземной части зданий.	ОК 1-9 ПК 4.1; 4.3	Практическая работа №3,4,5 Задания для выполнения самостоятельных работ Тест 2	
Тема 3. Конструктивные решения надземной части зданий.	ОК 1-9 ПК 4.1; 4.3	Практическая работа №6,7,8,9,10,11,12, 13 Задания для выполнения самостоятельных работ Тест 3,4,	
Тема 4. Основы проектирования генеральных планов участков застройки.	ОК 1-9 ПК 4.1; 4.3	Задания для выполнения самостоятельных работ	
Дифференцированный зачет	ОК 1-9 ПК 4.1; 4.3		ДЗ (тест)

2. РЕЗУЛЬТАТЫ ОСВОЕНИЯ УЧЕБНОЙ ДИСЦИПЛИНЫ, ПОДЛЕЖАЩИЕ ПРОВЕРКЕ

Контроль и оценка результатов освоения дисциплины осуществляется преподавателем в процессе проведения практических занятий, тестирования, а также выполнения обучающимися индивидуальных заданий.

Результаты обучения (освоенные умения, усвоенные знания)	Формы и методы контроля и оценки результатов обучения
<p><u>Освоенные умения:</u> читать строительные и рабочие чертежи; - читать и применять типовые узлы при разработке рабочих чертежей; - выполнять чертежи планов, фасадов, разрезов, схем с помощью информационных технологий; - читать генеральные планы участков, отводимых для строительства объектов; - выполнять горизонтальную привязку от существующих объектов; - выполнять транспортную инфраструктуру и благоустройство прилегающей территории</p>	<p>Текущий контроль в форме: - устного опроса на семинарских занятиях; - наблюдение и оценки на практических занятиях, активность в деловых играх. - тестирования; - защиты рефератов, сообщений и докладов; Дифференцированный зачет по дисциплине</p>
<p><u>Усвоенные знания:</u> - основные конструктивные схемы и решения частей зданий; - основные строительные конструкции зданий; - современные конструктивные решения подземной и надземной части зданий; - конструктивные решения энергосберегающих ограждающих конструкций; - основные узлы сопряжений конструкций зданий; - основные методы усиления конструкций; - графическое обозначение материалов и элементов конструкций; - условные обозначения на генеральных планах; - градостроительный регламент; - технико-экономические показатели генеральных планов</p>	<p>Текущий контроль в форме: - устного опроса на семинарских занятиях; - наблюдение и оценки на практических занятиях, активность в деловых играх. - тестирования; - защиты рефератов, сообщений и докладов. Дифференцированный зачет по дисциплине</p>

Требования ФГОС СПО к результатам освоения дисциплины:

Код	Наименование результата обучения
ОК 1.	Понимать сущность и социальную значимость своей будущей профессии, проявлять к ней устойчивый интерес.
ОК 2.	Организовывать собственную деятельность, определять методы и способы выполнения профессиональных задач, оценивать их эффективность и качество.
ОК 3.	Решать проблемы, оценивать риски и принимать решения в нестандартных ситуациях.

ОК 4.	Осуществлять поиск, анализ и оценку информации, необходимой для постановки и решения профессиональных задач, профессионального и личностного развития.
ОК 5.	Использовать информационно-коммуникационные технологии для совершенствования профессиональной деятельности.
ОК 6.	Работать в коллективе и в команде, обеспечивать её сплочение, эффективно общаться с коллегами, руководством, потребителями.
ОК 7.	Ставить цели, мотивировать деятельность подчинённых, организовывать и контролировать их работу с принятием на себя ответственности за результат выполнения заданий.
ОК 8.	Самостоятельно определять задачи профессионального и личностного развития, заниматься самообразованием, осознанно планировать повышение квалификации.
ОК 9.	Быть готовым к смене технологий в профессиональной деятельности.
ПК4.1.	Оценивать исходное техническое состояние домовладений и жилищного фонда
ПК4.3.	Планировать, организовывать и обеспечивать контроль объемов, качества и сроков выполнения работ по содержанию, техническому обслуживанию, текущему и капитальному ремонту домовладений и жилищного фонда

3. ОЦЕНКА ОСВОЕНИЯ УЧЕБНОЙ ДИСЦИПЛИНЫ

3.1. КРИТЕРИИ ОЦЕНКИ

Предметом оценки освоения дисциплины являются общие и профессиональные компетенции, умения, знания, способность применять их в практической деятельности и повседневной жизни. Соотношение типов задания и критериев оценки представлено в таблице.

4.

№	Тип (вид) задания	Критерии оценки
1	Тесты	Таблица 1. Шкала оценки образовательных достижений
2	Устные ответы	Таблица 2. Критерии и нормы оценки устных ответов
3	Практическая работа	Выполнение не менее 80% – положительная оценка
4	Проверка конспектов, рефератов, творческих работ, презентаций	Соответствие содержания работы, заявленной теме; правилам оформления работы

Таблица 1. Шкала оценки образовательных достижений (тестов)

Процент результативности (правильных ответов)	Оценка уровня подготовки	
	балл (отметка)	вербальный аналог
90 ÷ 100	5	отлично
89 ÷ 80	4	хорошо
79 ÷ 70	3	удовлетворительно
менее 70	2	неудовлетворительно

Таблица 2. Критерии и нормы оценки устных ответов

«5»	за глубокое и полное овладение содержанием учебного материала, в котором обучающиеся легко ориентируются, за умение связывать теорию с практикой, высказывать и обосновывать свои суждения. Отличная отметка предполагает грамотное, логическое изложение ответа.
«4»	если обучающийся полно освоил материал, владеет понятийным аппаратом, ориентируется в изученном материале, грамотно излагает ответ, но содержание, форма ответа имеют отдельные недостатки.
«3»	если обучающийся обнаруживает знание и понимание основных положений учебного материала, но излагает его неполно, непоследовательно, допускает неточности в определении понятий, не умеет доказательно обосновывать свои суждения.
«2»	если обучающийся имеет разрозненные, бессистемные знания, не умеет выделять главное и второстепенное, допускает ошибки в определении понятий, искажающие их смысл, беспорядочно и неуверенно излагает материал.
«1»	за полное незнание и непонимание учебного материала или отказ отвечать

Промежуточная аттестация по результатам освоения обучающимися учебной дисциплины проводится в форме дифференцированного зачета.

3.2. МАТЕРИАЛЫ ТЕКУЩЕГО КОНТРОЛЯ

Тест №1

Вариант 1

1. Дайте определение понятию «здание»?

2. Закончите правильно фразы:

- | | |
|--|----------------|
| • наземные постройки для жилья, отдыха, учебы и т.п. называют..... | • Зданиями |
| • объекты строительства технического назначения называют..... | • Сооружениями |

3. Заполните пропуски текста:

- | | |
|--|------------------|
| • соответствие внешнего облика здания, его внутренней планировки отражает выполнение.....требований. | • Функциональных |
| • соблюдение.....требований позволяет уменьшить | • Технических |
| | • Архитектурно- |

затраты на строительство и эксплуатацию здания.

художественных

• Экономических

4. Определите объемно-планировочные элементы из перечисленных наименований:

- Наружная стена
- Этаж
- Перегородка
- Лестничная клетка
- Перекрытие
- Подвальное помещение

5. Приведите классификацию зданий по назначению.

6. Что такое унификация?

а) Предусматривает наличие на конструкцию определенного стандарта, который определяет технологию изготовления, материал, вид установки и крепление.

б) Применение в массовом строительстве типовых конструкций и деталей.

в) Ограничение числа типов строительных конструкций и деталей.

7. Что такое пролет здания?

8. Выберите правильное утверждение:

а) на все здания и сооружения действуют сейсмические нагрузки;

б) на здания и сооружения действуют постоянные и временные нагрузки;

в) на здания и сооружения действуют только нагрузки от конструктивных элементов.

9. Определите номинальный размер конструкции.

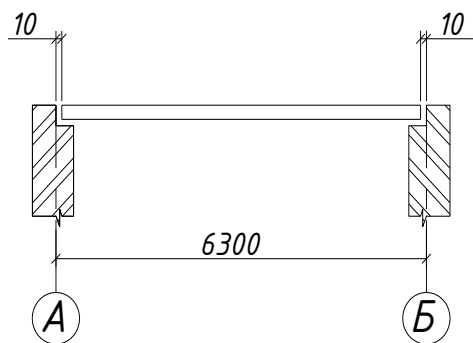

10. Определите конструктивные элементы, выполняющие только несущие функции

- Фундамент
- Стены
- Отдельные опоры
- Окна
- Лестницы
- Перегородки

11. Заполните таблицу недостающими наименованиями конструкций:

Стены	Перекрытия
По расположению бывают:	По материалу бывают:
.....
.....

12. Заполните пропуск и приведите классификацию данной конструктивной схемы:

- Здания с несущими стенами называют.....

13. Назовите конструктивные элементы, образующие несущий остов каркасного здания :

- Фундамент
- Стены
- Перекрытия

- Отдельные опоры
- Балки

14. Вычертите привязку наружной несущей стены в масштабе 1:100, укажите привязку на чертеже. Толщина стены 640мм, привязка 100мм.

Тест №1

Вариант 2

1. Дайте определение понятию «сооружение»?

2. Закончите правильно фразы:

- | | | |
|--|--|--|
| <ul style="list-style-type: none"> • расстояние от уровня «чистого» пола одного этажа до уровня чистого пола последующего • группа помещений, полы которых расположены примерно на одном уровне..... | | <ul style="list-style-type: none"> • Этаж • Высота этажа |
|--|--|--|

3. Заполните пропуски текста :

- | | | |
|--|--|---|
| <ul style="list-style-type: none"> • Гармоническая связь здания с природными условиями места застройки отражает выполнениетребований. • Использование прочных долговечных конструкций при возведении здания отражает выполнение..... | | <ul style="list-style-type: none"> • Функциональных • Технических • Архитектурно-художественных • Экономических |
|--|--|---|

4. Определите конструктивные элементы из перечисленных наименований:

- Наружная стена
- Этаж
- Перегородка
- Лестничная клетка
- Перекрытие
- Подвальное помещение

5. Приведите классификацию зданий по этажности.

6. Что такое стандартизация?

- а) Предусматривает наличие на конструкцию определенного стандарта, который определяет технологию изготовления, материал, вид установки и крепление.
- б) Применение в массовом строительстве типовых конструкций и деталей.
- в) Ограничение числа типов строительных конструкций и деталей.

7. Что такое шаг здания?

8. Выберите правильное утверждение:

- а) все размеры конструкций и деталей назначаются на основании расстояний между координационными осями;
- б) все размеры конструкций и деталей назначаются на основании модуля;
- в) все размеры конструкций и деталей назначаются с учетом назначения зданий.

9. Определите конструктивный размер конструкции.

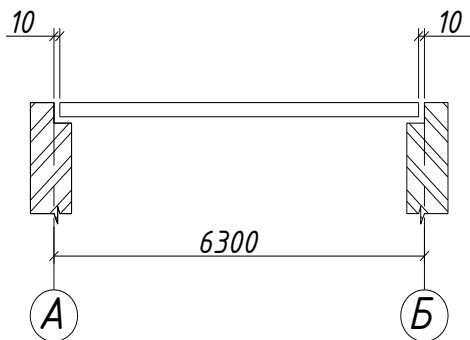

10. Определите конструктивные элементы, выполняющие только ограждающие функции:

- Фундамент
- Стены
- Отдельные опоры
- Окна
- Лестницы
- Перегородки

11. Заполните таблицу недостающими наименованиями конструкций:

Стены	Перекрытия
-------	------------

По характеру работы:	По расположению:
.....
.....
.....

12. Заполните пропуск и приведите классификацию данной конструктивной схемы:

- Здания с полным каркасом называют.....

13. Назовите конструктивные элементы, образующие несущий остов бескаркасного здания :

- Фундамент
- Стены
- Перекрытия
- Отдельные опоры
- Балки

14. Вычертите привязку внутренне несущей стены в масштабе 1:100, укажите привязку на чертеже. Толщина стены 380мм.

Ключ

Вариант 1	
№ вопроса	Ответ
1	Здание -это надземное сооружение, включающее в себя внутреннее пространство, предназначенное для определённой жизнедеятельности человека.
2	здания сооружения
3	функциональных экономических
4	Этаж, лестничная клетка,

Вариант 2	
№ вопроса	Ответ
1	Сооружение -это всё то, что создано руками человека для его нужд.
2	Высота этажа Этаж
3	Архитектурно-художественных Техических
4	Наружная стена

	подвальное помещение
5	Гражданские(жилые, общественные) Производственные (промышленные ,с/х)
6	в
7	Расстояние между продольными координационными осями
8	б
9	6300
10	Фундамент, отдельные опоры
11	Стены: наружные, внутренние Перекрытия: деревянные, жб, смешанные
12	Бескаркасные: -С поперечными несущими стенами -с продольными несущими стенами -смешанная схема
13	Фундамент, отдельные опоры, балки, перекрытия

	Перегородка Перекрытие
5	■ Малоэтажные (от 1 до 4 этажей); ■ Средней этажности (от 5 до 12 этажей включительно); ■ Высотные (от 13 этажей и выше).
6	а
7	Расстояние между поперечными координационными осями
8	б
9	6280
10	Окна, перегородки
11	Стены: несущие, самонесущие, ненесущие Перекрытия: нижние, подвальные, междуэтажные, чердачные
12	Каркасные: с поперечным расположением ригелей, с продольным расположением ригелей.
13	Стены, фундамент, перекрытия, балки

Тест №2

Вариант 1

- 1) Дайте определение понятию «фундамент»?
- 2) От чего зависит глубина заложения фундамента?
 - а) от уровня земли
 - б) от нормативной глубины промерзания грунта
 - в) от снегового района

3. Какой фундамент изображен на рисунке?

- а) ленточный
- б) сплошной
- в) столбчатый

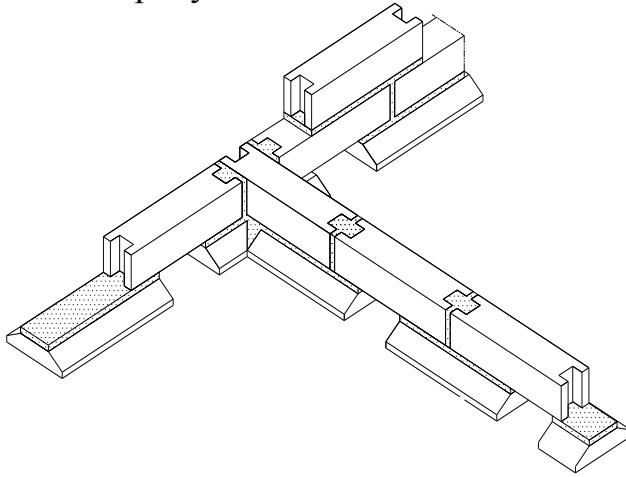

4. Пользуясь вертикальными отметками, определите глубину заложения подошвы фундамента.

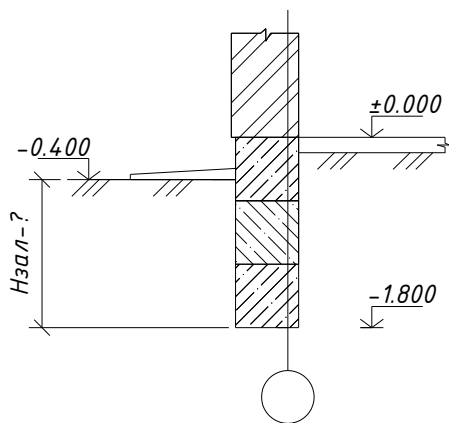

5. Как защитить подвальные помещения от сырости?

6. Закончите правильно фразы

3. верхняя плоскость фундамента, на которой располагаются наземные части здания называется.....

• наклонная площадка по периметру всего здания, защищающая фундамент от дождевых и сточных вод называется....

- Обрез фундамента
- Отмостка
- Глубина заложения фундамента
- Подошва фундамента

7. Приведите классификацию свайных фундаментов по способу погружения.

8. Дренаж –это?

а) система, предназначенная для удаления твердых и жидких продуктов жизнедеятельности

б) искусственное заглубление в грунт рядом со стенами подвала, предназначенное для доступа естественного света

в) естественное или искусственное удаление воды с поверхности земли или подземных вод

9. Расшифруйте маркировку фундаментного блока ФБС 24.4.6

10. Для каких целей устраивают приямки?

а) для подачи грузов в подвальные помещения

б) для освещения подвальных помещений

в) для обеспечения устойчивости зданий

г) для предотвращения морозного пучения

11. Цокольный этаж-это....

а) помещение, потолок которого примерно на уровне земли

б) помещение, расположенное полностью или частично под землей, является частью фундамента

в) помещение ,уровень пола которого ниже отметки земли, но не более чем на половину своей высоты

12. Как называется тип свай, изображенный на рисунке, по способу передачи нагрузки?

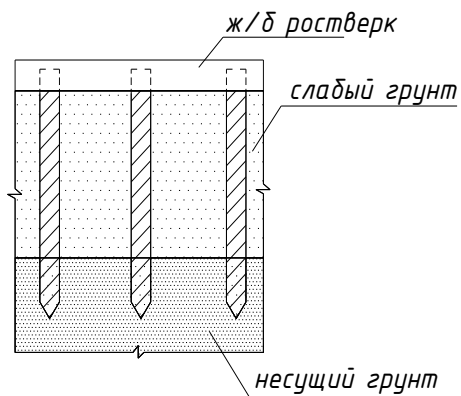

13. Для каких целей устраиваются отмостки вокруг здания?

- а) для предотвращения промерзания оснований зданий
- б) для отвода грунтовых и атмосферных вод от стен здания
- в) для отвода поверхностных вод от стен и фундаментов
- г) для защиты стен фундамента от механического разрушения и грунта от уплотнения

Тест №2

Вариант 2

1) Дайте определение понятию «подошва фундамента»?

2) От чего зависит глубина заложения фундамента?

а) от наличия подвального помещения

б) от типа фундамента

в) от глубины прокладки дренажа

3. Какой фундамент изображен на рисунке?

а) ленточный

б) столбчатый

в) свайный

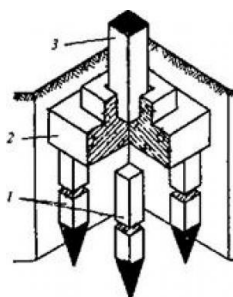

4. Определите отметку подошвы фундамента при заданной глубине заложения фундамента, $H_{зал}=1800\text{мм}$

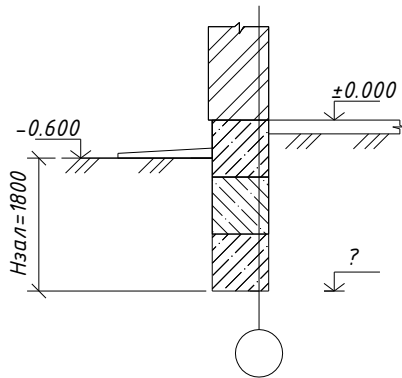

5. Как принимается ширина подошвы фундамента?

- а) назначается конструктивно
- б) принимается по расчету
- в) принимается по аналогичным проектам

6. Закончите правильно фразы

4. это расстояние от подошвы фундамента до спланированной поверхности земли.....
- нижняя плоскость фундамента, которая непосредственно соприкасается с основанием.....
- Обрез фундамента
 - Отмостка
 - Глубина заложения фундамента
 - Подошва фундамента

7. Приведите классификацию свайных фундаментов по способу передачи вертикальных нагрузок.

8. Ростверк –это?

- а) боковая поверхность сваи
- б) искусственное заглубление в грунт рядом со стенами подвала, предназначенное для доступа естественного света
- в) верхняя часть свайного или столбчатого фундамента, распределяющая нагрузку от несущих элементов здания

9. Расшифруйте маркировку фундаментной подушки ФЛ24.12-3

10. Каково назначение фундаментной балки?

- а) для передачи нагрузки от стен подвала на основание при ленточных фундаментах
- б) для передачи нагрузки от стен на столбы фундамента
- в) Для передачи нагрузки от стен на головы свай
- г) Для равномерной передачи нагрузки

11. Подвальный этаж-это....

- а) этаж с отметкой пола не ниже уровня грунтовых вод
- б) этаж с отметкой пола помещений ниже планировочной отметки земли более чем на половину высоты помещения
- в) помещение ниже уровня пола первого этажа не более чем на половину своей высоты.

12. Как называется тип свай, изображенный на рисунке, по способу передачи нагрузки?

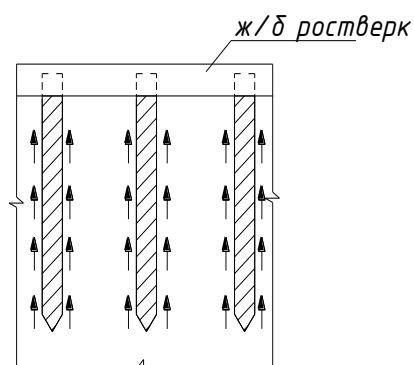

13. Что называется основанием здания?

- а) толща грунтов, окружающих фундамент
- б) толща грунтов залегающих под подошвой фундамента
- в) расширенная нижняя часть фундамента

3. По статической работе В. Мелкоразмерные, крупноразмерные

Г. Продольные, поперечные

2) Отдельные опоры являются конструктивными элементами...

а) бескаркасных зданий

б) каркасных зданий

в) зданий с неполным каркасом

3) Температурные швы устраивают

а) в местах пристройки здания

б) в местах примыкания разноэтажных участков стен

в) на протяженных участках стен

г) на границе грунтов, неоднородных по геологическому строению

4) Определите конструктивные решения стен, показанных на схемах

а)

б)

в)

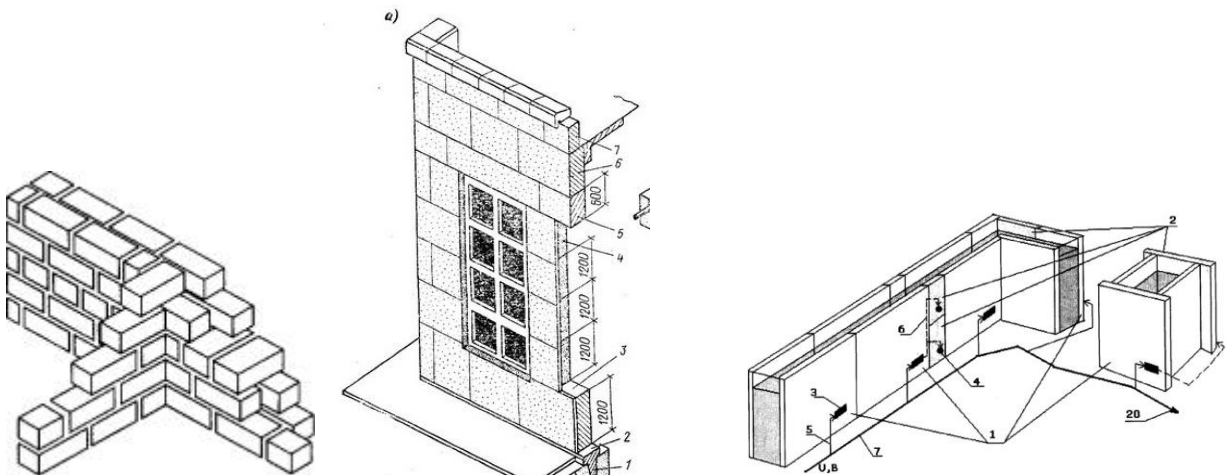

5) Для каких целей в оконных проёмах кирпичных стен выполняют четверти?

а) для повышения жёсткости стены

б) для повышения сопротивления воздухопроницанию и лучшего крепления оконных коробок

в) для придания архитектурной выразительности проёму

г) для исключения промерзания стен

6) Какой из размеров толщины стены из кирпича с вертикальным швом назначен правильно?

а) 750мм

б) 900мм

в) 510мм

г) 680мм

8) Как образом маркируются перемычки?

а) ПК 63-15.8 А т

б) ФБС L-B-H

в) ФЛ L-B

г) ПБ 3.28-12

9) Определите на рисунке основные архитектурно-конструктивные элементы стен.

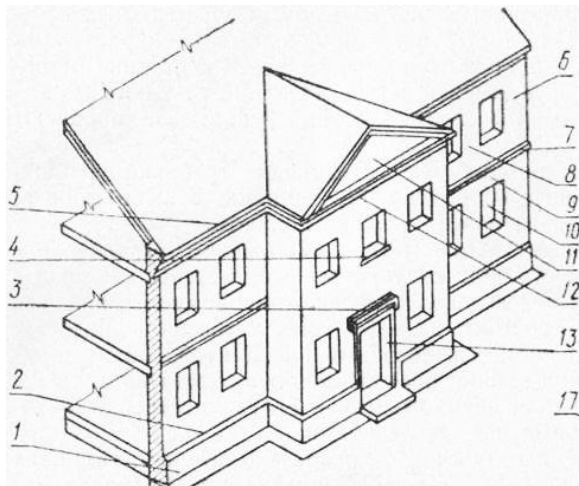

1-

2-

3-

4-

5-

6-

7-

8-

9-

10-

11-

12-

13-

10. Эркер-это

а) выступающая за фасадную плоскость этажа, не ограждённая стенами

б) входящая внутрь здания часть комнаты, огражденная с боков стенами

в) огражденная часть комнаты, выступающая за фасадную плоскость стены и освещаемая обычно несколькими окнами.

г) встроенная в габариты здания терраса, открытая в сторону фасада и огражденная с трёх сторон стенами

часть

Тест №3
Ключ

№ вопроса	Ответ
-----------	-------

1	г
2	1-в 2-а 3-б
3	б,в
4	в
5	а) из мелкогазмерных элементов б) из крупногазмерных блоков в) панельные
6	б
7	в
8	г
9	1 — цоколь; 2 — кордон; 3 — сандрик; 4 — подоконный поясок; 5 — главный карниз: 6 — простенок угловой; 7 — промежуточный карниз; 8 — простенок; 9 — перемычка; 10 — оконный проем; 11 — фронтон; 12 — карниз; 13 — дверной проем;
10	в

Тест №4

Вариант 1

1) Какое перекрытие называется нижним?

- а) перекрытие, отделяющее верхний этаж от чердачного пространства
- б) перекрытие, отделяющее подвал от первого этажа
- в) перекрытие, отделяющее техническое подполье от первого этажа
- г) перекрытие, отделяющее помещения разных этажей

2) Как маркируются многопустотные железобетонные плиты перекрытий?

- а) ПК 63-15.8 А т.
- б) ФБС 24-6-6.
- в) ФЛ 12-24.
- г) ПБ 3.28-12.

3) Приведите классификацию плит по конструктивному типу.

4) Какое перекрытие называется кессонным?

а) в виде железобетонных плит шириной 1200 и 1500 мм

б) это настилы с большой шириной (на целую комнату)

в) это балочные перекрытия, у которых высота главных и второстепенных балок одинакова

г) настилы, опирающиеся на капители колонн по углам

5) Какие плиты используют для пролетов 9,12, 15 м?

а) ПК

б) ТТ

в) ПР

6) Назовите основные элементы монолитного ребристого перекрытия

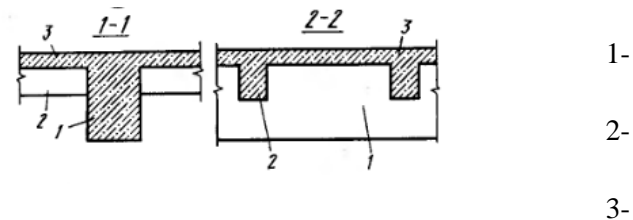

7) Дайте определение понятию «чистый пол»

8) Как осуществляется крепление железобетонных круглопустотных плит перекрытия к наружным стенам?

9) Проработайте вариант сборного железобетонного перекрытия из круглопустотных плит. Конструктивная схема с продольными несущими стенами. Замаркируйте все элементы и по сборнику подберите элементы перекрытия. Величина опирания плит - 120мм.

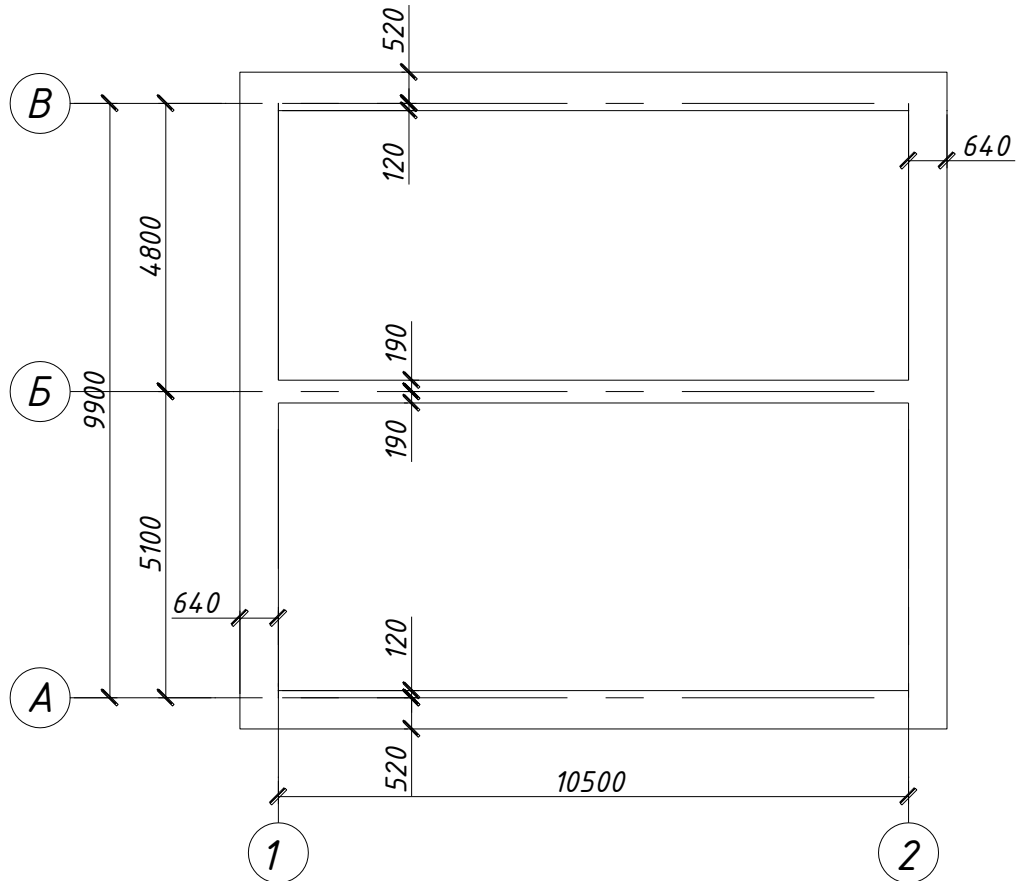

Тест №4

Вариант 2

1) Какое перекрытие называется чердачным?

- а) перекрытие, отделяющее верхний этаж от чердачного пространства
- б) перекрытие, отделяющее подвал от первого этажа
- в) перекрытие, отделяющее техническое подполье от первого этажа
- г) перекрытие, отделяющее помещения разных этажей

2) Как маркируются ребристые железобетонные плиты перекрытий?

а) ПК 63-15.8 А т.

б) ПР 60-15-8 АтV

в) ФЛ 12-24.

г) ПБ 3.28-12.

3) Приведите классификацию плит по местоположению в здании.

4) Какое перекрытие называется плитным?

а) в виде железобетонных плит шириной 1200 и 1500 мм

б) это настилы с большой шириной (на целую комнату)

в) это перекрытия, в котором основную несущую функцию выполняют панели-настилы

г) настилы, опирающиеся на капители колонн по углам

5) Какие плиты используют для пролетов 2,4-6,4м?

а) ПК

б) ТТ

в) ПР

б) Назовите основные элементы балочного деревянного перекрытия

1-

2-

3-

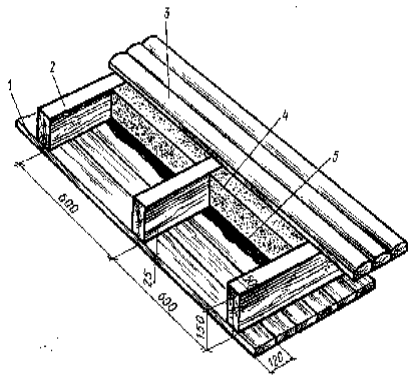

4-

5-

7) Дайте определение понятию «стяжка»

8) Как осуществляется крепление железобетонных круглопустотных плит перекрытия к внутренним стенам?

9) Проработайте вариант сборного железобетонного перекрытия из круглопустотных плит. Конструктивная схема с поперечными несущими стенами. Замаркируйте все элементы и по сборнику подберите элементы перекрытия. Величина опирания плит - 120мм.

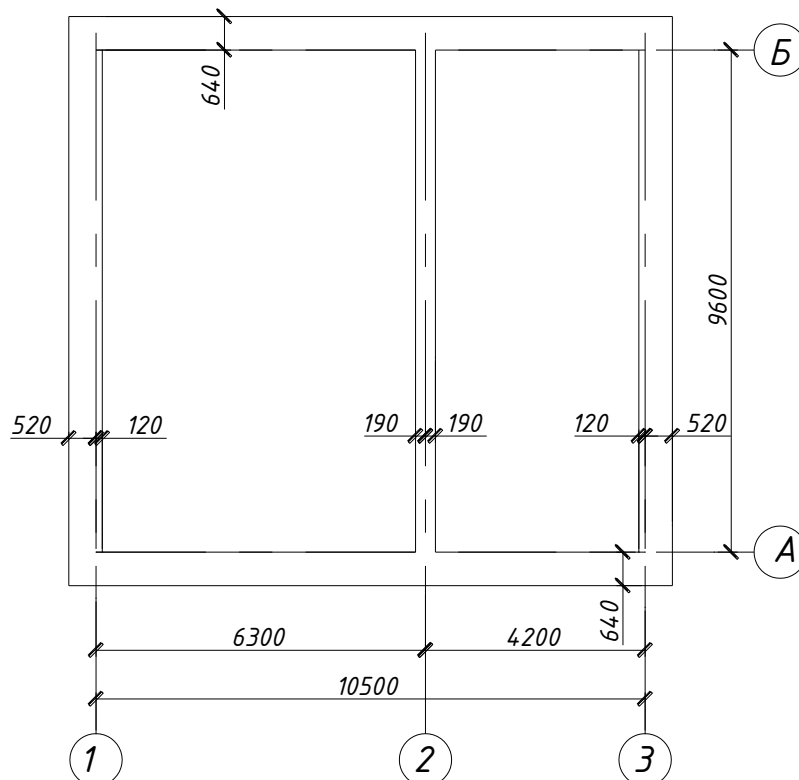

Тест №4

Ключ

Вариант 1	
№ вопроса	Ответ
1	в
2	а
3	Балочные, плитные, безбалочные
4	в
5	б
6	1-главная балка 2-второстепенная балка 3-плита
7	<i>Чистый пол</i> -верхний слой пола, который непосредственно подвергается эксплуатационным воздействиям
8	С помощью Г или Т-образных анкеров, привариваемых к монтажным петлям. С шагом через плиту, но не более 3м
9	На усмотрение преподавателя

Вариант 2	
№ вопроса	Ответ
1	а
2	б
3	Нижние, надподвальные, междуэтажные, чердачные
4	в
5	а
6	1 — подшивные доски потолка; 2—балочный брус; 3—накатная обшивка; 4 — утеплитель; 5 — пароизоляция
7	<i>Стяжка</i> -слой, служащий для выравнивания поверхности подстилающего слоя
8	С помощью прямых анкеров, привариваемых к монтажным петлям. С шагом через плиту, но не более 3м
9	На усмотрение преподавателя

3.3. ПЕРЕЧЕНЬ ПРАКТИЧЕСКИХ РАБОТ

№ п/п	Тема программы	Тема работы	Количество часов
1.	Тема 1. Введение. Общие сведения о зданиях и сооружениях.	Проектирование конструктивной схемы здания с несущими стенами.»	2
2.		Проектирование каркасной конструктивной схемы здания.	2
3.	Тема 2. Конструктивные решения подземной части зданий.	Проектирование схемы расположения сборного ленточного фундамента, разработка сечений.»	4
4.		Проектирование столбчатого фундамента под кирпичные стены здания.	2
5.		Проработка схемы и сечений свайного фундамента.	2
6.	Тема 3. Конструктивные решения надземной части зданий	Расчет проемов и простенков кирпичных стен.	4
7.		Подбор перемычек над проемами в кирпичных стенах	4
8.		Проектирование сборного железобетонного перекрытия	2
9.		Проектирование сборно-монолитного перекрытия по стальным балкам	2
10.		Проектирование скатной крыши по наслонным стропилам	2
11.		Расчет и проектирование сборной железобетонной лестницы.	2
12.		Чтение строительных и рабочих чертежей гражданских зданий	2
			30

3.4. ПЕРЕЧЕНЬ ТЕМ И ФОРМ КОНТРОЛЯ САМОСТОЯТЕЛЬНОЙ РАБОТЫ

№ п/п	Тема программы	Форма задания	Кол-во часов
1.	Тема 1. Введение. Общие сведения о зданиях и сооружениях.	1. Заполнить таблицу «Нагрузки и воздействия»	2
		2. Закончить классификацию зданий	2
		3. Техническая задача по модульной координации размеров в строительстве	2
2	Тема 2. Конструктивные решения подземной части зданий.	1. Закончить чертеж «Элементы фундамента»	2
		2. Закончить вычерчивание схем свайных фундаментов	2
		3. Вычертить пристенный дренаж	2
		4. Закончить чертеж практической работы «Проработка схемы и сечений свайного фундамента»	2
3	Тема 3. Конструктивные решения надземной части зданий.	1. Выполнить схемы сплошной кладки	2
		2. Закончить подбор перемычек над проемами в кирпичных стенах	2
		3. Закончить чертеж в практической работе «Составление ведомости и спецификации перемычек»	2
		4. Выполнить схемы монолитных перекрытий	2
		5. Составить спецификацию в практической работе «Проектирование сборного железобетонного перекрытия»	2
		6. Выполнить схемы сечений сборно-монолитных перекрытий по стальным балкам	2
		7. Закончить чертеж в практической работе «Проектирование сборно-монолитного перекрытия по стальным балкам»	2
		8. Вычертить таблицу материалов полов	2
		9. Закончить чертеж в практической работе «Проектирование скатной крыши по наслонным стропилам»	2
		10. Закончить чертеж в практической работе «Расчет и проектирование сборной железобетонной лестницы»	2
4	Тема 4. Основы проектирования генеральных планов участков застройки.	1. Чтение чертежей генеральных планов застройки	2

3.5. МАТЕРИАЛЫ ПРОМЕЖУТОЧНОЙ АТТЕСТАЦИИ

3.5.1. ТЕСТ ДЛЯ ДИФФЕРЕНЦИРОВАННОГО ЗАЧЕТА ПО ДИСЦИПЛИНЕ ОП.12.АРХИТЕКТУРА ЗДАНИЙ

Вариант 1

1. Из перечисленных построек выпишите только здания.

Виды построек: дамба, поликлиника, общежитие, универмаг, мост, метро, кинотеатр, промышленный цех, набережная, подпорная стена

За каждый правильный ответ 0,5 балла. Макс 2,5 балла

2. Определите объёмно-планировочные элементы из перечисленных наименований:

- а. Наружная стена
- б. Этаж
- в. Перегородка
- г. Лестничная клетка
- д. Перекрытие
- е. Подвальное помещение

За каждый правильный ответ 0,5 балла. Макс 1,5 балла

3. Определите конструктивные элементы, выполняющие только ограждающие функции-.....

- | | | |
|---------------|--------------------|----------|
| 1. Фундамент | 4. Отдельные опоры | 7. Окна |
| 2. Стены | 5. Перегородки | 8. Двери |
| 3. Перекрытия | 6. Лестницы | 9. Крыша |

За каждый правильный ответ 0,5 балла. Макс 1,5 балла

4. Назовите конструкции здания, обозначенные цифрами на предложенной схеме

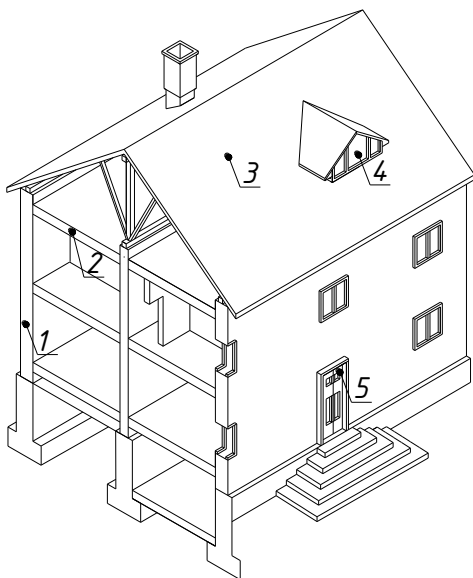

За каждый правильный ответ 0,5 балла. Макс 2,5 балла

5. Вставьте пропущенное слово:.....конструктивный элемент здания, ограждающий его сверху

За правильный ответ 1,0 балл. Макс 1,0 балл

6. Фундамент, располагаемый непрерывной лентой под стенами зданий, называется:

- а) ленточным
- б) столбчатым
- в) сплошным
- г) свайным

За правильный ответ 1,0 балл. Макс 1,0 балл

7. Дайте определение самонесущей стены.

За правильный ответ 1,0 балл. Макс 1,0 балл

8. Приведите классификацию стен по расположению

За каждый правильный ответ 0,75 балла. Макс 1,5 балла

9. Участок стены, расположенный между проемами называется

- а) перемычка
- б) простенок
- в) четверть
- г) перегородка

За правильный ответ 1,0 балл. Макс 1,0 балл

10. Перекрытие, расположенное над подвалом называется?

За правильный ответ 1,0 балл. Макс 1,0 балл

11. В каких случаях в здании со скатными крышами применяют конструкцию крыши с висячими стропилами?

- а) при пролете между опорами 6 м.
- б) при пролете между опорами 12 м.
- в) при наличии используемого чердачного помещения

За правильный ответ 1,0 балл. Макс 1,0 балл

12. Назовите элементы скатной крыши по наслонным стропилам, обозначенные на рисунке:

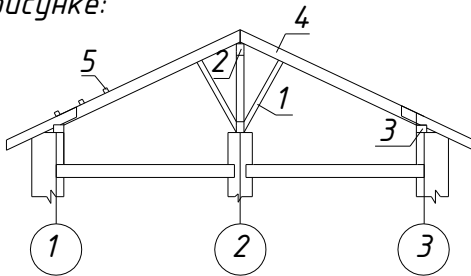

За каждый правильный ответ 0,5 балла. Макс 2,5 балла

13. Из каких элементов состоит лестничная клетка?

За правильный ответ 1,0 балл. Макс 1,0 балл

14. Назовите обозначенный элемент ступени и его размеры

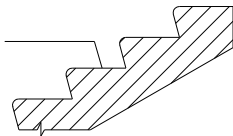

За правильный ответ 0,5 балла. Макс 1,0 балл

15. Движущаяся лестница, расположенная под углом 30° и предназначенная для организации людей с одного уровня на другой, называется:

- а) лифт
- б) пандус
- в) эскалатор

За правильный ответ 1,0 балл. Макс 1,0 балл

Вариант 2

1. Из перечисленных построек выпишите только сооружения.

Виды построек: дамба, поликлиника, общежитие, универмаг, мост, метро, кинотеатр, промышленный цех, набережная, подпорная стена

За каждый правильный ответ 0,5 балла. Мах 2,5 балла

2. Определите конструктивные элементы из перечисленных наименований:

- а. Наружная стена
- б. Этаж
- в. Перегородка
- г. Лестничная клетка
- д. Перекрытие
- е. Подвальное помещение

За каждый правильный ответ 0,5 балла. Мах 1,5 балла

3. Определите конструктивные элементы, выполняющие только несущие функции....

- | | | |
|---------------|--------------------|----------|
| 1. Фундамент | 4. Отдельные опоры | 7. Окна |
| 2. Стены | 5. Перегородки | 8. Двери |
| 3. Перекрытия | 6. Лестницы | |

За каждый правильный ответ 0,5 балла. Мах 1,5 балла

4. Назовите конструкции здания, обозначенные цифрами на предложенной схеме

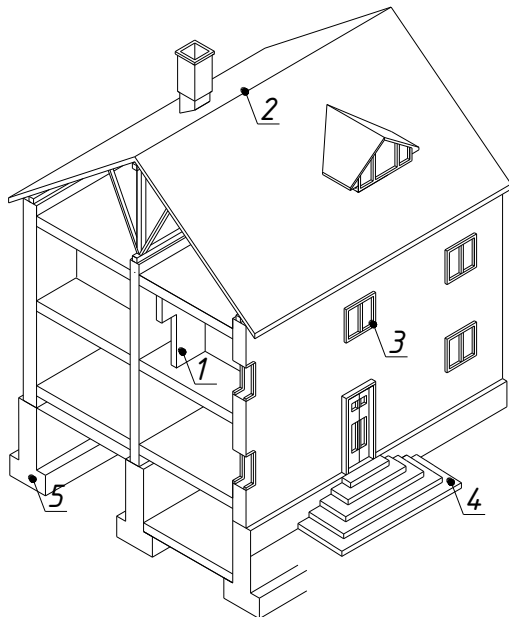

За каждый правильный ответ 0,5 балла. Мах 2,5 балла

5. Вставьте пропущенное слово:конструктивный элемент здания, воспринимающий нагрузку от всего здания и, передающий её на основание

За правильный ответ 1,0 балл. Мах 1,0 балл

6. Фундамент, располагающийся под всей площадью здания, называется:

- а) ленточным
- б) столбчатым
- в) сплошным
- г) свайным

За правильный ответ 1,0 балл. Мах 1,0 балл

7. Дайте определение несущей стены.

За правильный ответ 1,0 балл. Мах 1,0 балл

8. Приведите классификацию стен по материалу.

За каждый правильный ответ 0,5 балла. Макс 1,5 балла

9. Отверстие в стене для окон и дверей называется:

- а) простенок
- б) четверть
- в) проем
- г) перемычка

За правильный ответ 1,0 балл. Макс 1,0 балл

10. Перекрытие, расположенное между этажами называется?

За правильный ответ 1,0 балл. Макс 1,0 балл

11. В каких случаях в зданиях со скатными крышами применяют конструкцию крыши по наслонным стропилам?

- а) при пролете между опорами 6м.
- б) при пролете между опорами 12м.
- в) при наличии мансарды

За правильный ответ 1,0 балл. Макс 1,0 балл

12. Назовите элементы скатной крыши по наслонным стропилам, обозначенные на рисунке:

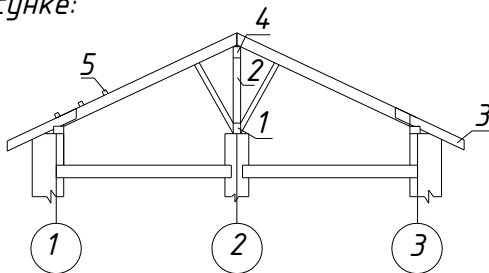

За каждый правильный ответ 0,5 балла. Макс 2,5 балла

13. Дайте определение лестничной клетки.

За правильный ответ 1,0 балл. Макс 1,0 балл

14. Назовите обозначенный элемент ступени и его размеры

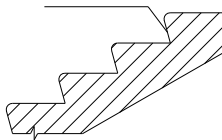

За правильный ответ 0,5 балла. Макс 1,0 балл

15. Стационарный подъемник периодического действия для организации сообщения между этажами и используемый для поднятия людей и грузов, называется:

- а) лифт
- б) пандус
- в) эскалатор

За правильный ответ 1,0 балл. Макс 1,0 балл

Тест по дисциплине "Архитектура зданий"

КЛЮЧ К ТЕСТУ

ВАРИАНТ 1

- 1-поликлиника, общежитие*
- универмаг, кооператив, промышленный цех*
- 2-б,г,е*
- 3-5,7,8*
- 4-1-стена*
 - 2-плита покрытия (перекрытия)*
 - 3-крыша*
 - 4-слуховое окно*
 - 5-дверь*
- 5-крыша*
- 6-а*
- 7-это стена, которая воспринимает нагрузку только от собственного веса*
- 8-наружные, внутренние*
- 9-б*
- 10-надподвальные*
- 11-б*
- 12*
- 1-подкос*
- 2-верхний прогон*
- 3-мауэрлат*
- 4-стропильная нога*
- 5-обрешетка*
- 13-Лестничный марш+лестничная площадка*
- 14-проступь-300мм*
- 15-б*

ВАРИАНТ 2

- 1-дамба, мост, метро, набережная, подпорная стена*
- 2-а,в,д*
- 3-1,2,4*
- 4-1-перегородка*
 - 2-конек*
 - 3-окно*
 - 4-крыльцо*
 - 5-фундамент*
- 5-фундамент*
- 6-в*
- 7-это стена, которая воспринимает нагрузку не только от собственного веса, но и от вышележащих элементов*
- 8-кирпичные (каменные), ж/б, деревянные*
- 9-в*
- 10-междуэтажным*
- 11-а*
- 12*
- 1-лежень*
- 2-стойка*
- 3-кобылка*
- 4-верхний прогон*
- 5-обрешётка*
- 13-это помещение, в котором располагается лестница*
- 14-подступенок-150мм*
- 15-а*

КРИТЕРИЙ ОЦЕНКИ

Максимальное количество баллов-20

50%(10 баллов)-3

70%-(14 баллов)-4

80%-(16 баллов)-5